

UNE OPTION DU CALJAN BELTRACK

Manipulation rapide

Les colis sont saisis et levés à la bonne hauteur en un seul mouvement. Vous maintenez une forte productivité sans risques de troubles musculo-squelettiques dus aux manipulations répétitives.

Manipulation Ergonomique

Toutes les fonctions de contrôle sont rassemblées dans une poignée compacte et très simple d'utilisation. L'opérateur peut saisir le colis sur le dessus ou le côté, le tourner à 360° et le déposer sur la bande du convoyeur télescopique, sans effort, en accompagnant simplement celui-ci.

Technologie brevetée

Le Vaculex ParcelLift™ utilise une technologie brevetée qui permet à cette assistance au levage d'être utilisée dans les espaces étroits et bas de plafond, tels que les remorques.



Le Vaculex ParcelLift™ est une aide au levage efficace qui permet d'éviter les problèmes de dos dus aux gestes répétitifs.

En équipant votre convoyeur télescopique Caljan de l'option d'assistance au levage Vaculex ParcelLift, vous réduisez les coûts relatifs aux arrêts de travail. De plus, en améliorant la sécurité et l'ergonomie de ce poste de travail, vous garantissez la satisfaction des opérateurs assurant le chargement et le déchargement de vos colis en vrac à l'intérieur de vos remorques.



Qualité

Le Vaculex ParcelLift™ possède une force de succion 2,3 fois plus importante que sa force de levage. Il n'y a pas de risque que le colis chute durant l'opération. Le bras articulé en fibre de carbone, léger et résistant, permet une manipulation simple et ergonomique.



Sécurité

Les études ergonomiques menées par Xdin, un institut indépendant d'ergonomie, ont prouvé que le Vaculex ParcelLift™ augmente la productivité tout en réduisant les troubles musculo-squelettiques.



Service après-vente

Notre service après-vente, compétent et reconnu, vous assure, en cas de nécessité, la mise à disposition de techniciens qualifiés. Le Vaculex ParcelLift™ peut s'adapter sur la plupart des convoyeurs télescopiques Caljan déjà installés.



Description

Le Vaculex Parcelift™ est une assistance au levage UNIQUE, spécialement conçue pour s'adapter aux convoyeurs télescopiques à bande Caljan. La fabrication en fibre de carbone, résistant et léger, du bras articulé permet un mouvement souple sans aucune résistance.

Dédié au transbordement des colis en vrac à l'intérieur des camions, le Vaculex Parcelift™ peut soulever une grande variété de colis et de boîtes en carton ou en bois jusqu'à 40kg sans effort pour l'opérateur.

Le colis peut être soulevé par le dessus ou le côté et pivoté sur 360° si nécessaire. La prise en main est très rapide après une courte formation. Après cela, l'opérateur peut commencer, sans difficulté, à travailler avec le Vaculex Parcelift™.

Conception

Lorsque la ventouse est positionnée sur l'objet, l'air est aspiré à l'aide d'une pompe électrique, réduisant la pression. La différence de pression provoque la compression verticale du tube d'aspiration, ce qui a pour but de soulever l'objet. Lorsque la gâchette est totalement actionnée, la pression diminue, allégeant le poids de la charge.

Pour une sécurité totale, la charge sera levée automatiquement, uniquement si la ventouse est correctement positionnée sur une surface rigide du colis. L'opérateur contrôle la levée par pression sur la gâchette.

La charge soulevée peut être orientée à volonté sur 360° puis, toujours sous contrôle, déposée sur la bande du convoyeur télescopique de façon la plus ergonomique possible.

La gâchette de contrôle peut être adaptée aux droitiers et aux gauchers en un seul geste.

Une cellule photoélectrique positionnée sur l'arche télescopique du Vaculex Parcelift, couplée à un petit automate programmable (PLC) permet d'éviter les obstacles et positionne l'assistance au levage au plus près du plafond de la remorque.

Données techniques

Unité de levage

| | |
|------------------------------------|----------------------------------|
| Poids: | 60kg |
| Capacité de levage: | 0 – 40 kg |
| Diamètre ventouse: | 150 mm |
| Facteur de sécurité: | 2,3 fois |
| force de succion / force de levage | |
| Diamètre tube d'aspiration: | 100 mm |
| Niveau sonore: | 54 – 65 dBA 1 m de la poignée |

Pompe électrique installée dans un coffret d'insonorisation

| | |
|---------------|---------------------------|
| Tension: | 190-255/330-440V, 50Hz |
| kW | 2.4 kW |
| Puissance: | 540 x 815 x 515 mm |
| Poids: | 100 kg |
| Niveau sonore | 54 dBA à 1 m de distance |

Dimensions

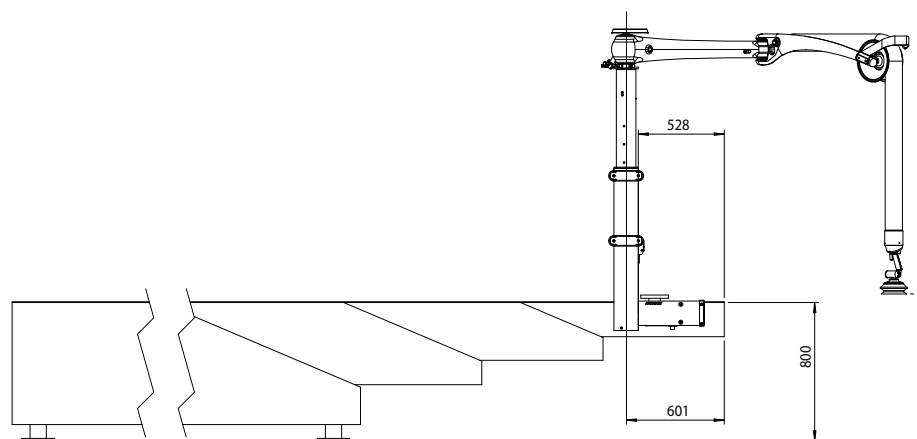
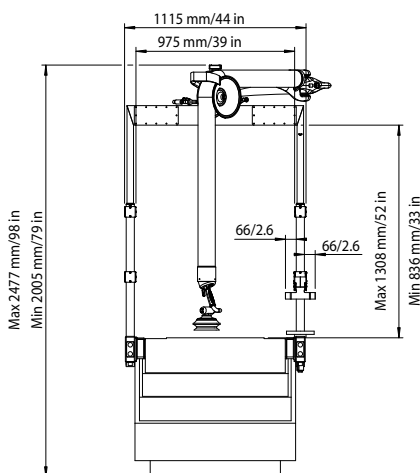

www.caljanritehite.fr

Le Danemark
Caljan Rite-Hite ApS
Ved Milepaelen 6-8
DK-8361 Hasselager
Aarhus
Tel. +45 87 38 78 00
Fax +45 87 38 78 01

Allemagne
Caljan Rite-Hite GmbH
Industriestraße 7
D-65439 Flörsheim
Tel. +49 6145 93490
Fax +49 6145 934930

Le Royaume-Uni
Caljan Rite-Hite Ltd
Moorbridge Road
Bingham Industrial Estate
Nottingham NG13 8GG
Tel. +44 (0) 1949 838 850
Fax +44 (0) 1949 836 953

France
Caljan Rite-Hite S.A.R.L.
8, Rue Georges Besse
ZAC du Fossé Pâti
F-78330 Fontenay-le-Fleury
Tél +33 1 30 07 12 37
Fax +33 1 30 23 05 69

Bénélux
Caljan Rite-Hite BV
Engelenburgstraat 57
7391 AM Twello
Tel. +31 (571) 270 444
Fax +31 (571) 270 555

Etats-Unis
Caljan Rite-Hite Inc.
3600 E. 45th Avenue
Denver, CO 80216
Tel. +1 303 321 3600
Fax +1 303 321 6767