

ANALYSER AUTOMATIC

ACQUISITION DE DONNÉES ENTIÈREMENT AUTOMATIQUE

Vitesse et précision

Cette machine permet de peser, de mesurer et d'enregistrer jusqu'à 2500 colis par heure. Toutes les informations sont enregistrées automatiquement dans un ordinateur dédié.

Compatibilité

L'Analyseur automatique est compatible avec tous les systèmes, permettant ainsi d'améliorer ou d'augmenter la capacité de votre système existant.

Homologué

Tous les éléments de mesure sont homologués OIML, permettant ainsi la facturation. Le logiciel répond aux exigences de la norme WELMEC.



GRANDE CAPACITÉ, AUTONOME, MODULE ÉQUIPÉ DE 2 TAPIS POUR UN ENREGISTREMENT RAPIDE ET PRÉCIS DES COLIS

L'acquisition en mode automatique de données de colis entraîne souvent bon nombre de difficultés. Ce n'est pas le cas de notre Analyseur Automatique. Capable de traiter jusqu'à 2500 colis par heure, ce système peut travailler à la même vitesse et parfois même au-delà de la vitesse de la ligne d'entrée/sortie.

La conception modulaire de nos équipements permet une adaptation précise aux besoins des clients.

Les données stockées peuvent être utilisées en relation avec le plan de distribution pour la facturation, les statistiques, le suivi et l'enregistrement des colis afin d'éviter une perte de revenu due à de mauvaises informations.

CAPtrack



Qualité

Les alarmes sonores et visuelles peuvent s'adapter à tous les Analyseurs CALJAN. Elles permettent de prévenir l'opérateur lorsqu'un colis n'a pas été enregistré. Quand l'alarme s'active, le système s'arrête immédiatement et l'opérateur peut intervenir.



Sécurité

Les Protections latérales suppriment les zones de pincement. Les tambours ne tournent pas à leurs extrémités, sous la bande, afin d'éviter les pincements.



Service après-vente

Tous les Analyseurs CALJAN peuvent être équipés de roues permettant ainsi de les déplacer d'un endroit à un autre, sans l'aide de matériel de manutention.



Données techniques

Cadence nominale	Jusqu'à 2000 colis par heure. La capacité atteint 2500 colis par heure par l'adjonction d'une bande de séparation de la ligne d'entrée/sortie
Type de colis	L x W x H max: 1,200 x 900 x 900 mm L x W x H min: 150 X 50 X 50 mm
Vitesse de bande	0.5 – 1.0 m/s (30 – 60 m/min)
Température	0° à 40°C (14° à 104°F)
Alimentation électrique	400 / 230V 50Hz, 3 phases, N, PE
Puissance	Jusqu'à 3 kW
Connexion	RS422/485, Ethernet (TCP/IP)
Certificats	OIML R129 / OIML R51

Dimensions:

Définition Longueur x largeur x hauteur du plus petit colis rectangulaire

Résolution	Echelon de mesure: 5 mm
Forme des objets	Dimensions des objets de toute forme
Poids: Gamme de mesure de poids	Plus de 60 kg
Résolution	Echelon de poids: 50 g
Scanner: Scanner	Lecteurs de code à barres omnidirectionnels pour la lecture par le dessus
Largeur min. du module	X-dimension > 0,35 mm pour codes à barres à une dimension
Qualité du code	A (ANSI)
Logiciel	L'enregistrement des données est homologué et conforme aux exigences de la norme WELMEC
Options	De nombreuses options sont disponibles, n'hésitez pas à nous demander de plus amples renseignements

Schémas techniques et dimensions

Type: A2A-DWS-C

Combinaison unique d'équipements destinés à l'acquisition du code à barres, du poids et des dimensions des colis. Cet ensemble, entièrement automatique, comprend une interface avec un serveur

Type: BM

L'adjonction d'une bande pour la ligne entrée / sortie augmente la cadence de lecture des colis. Sans ce module supplémentaire, la capacité nominale est de 2000 colis

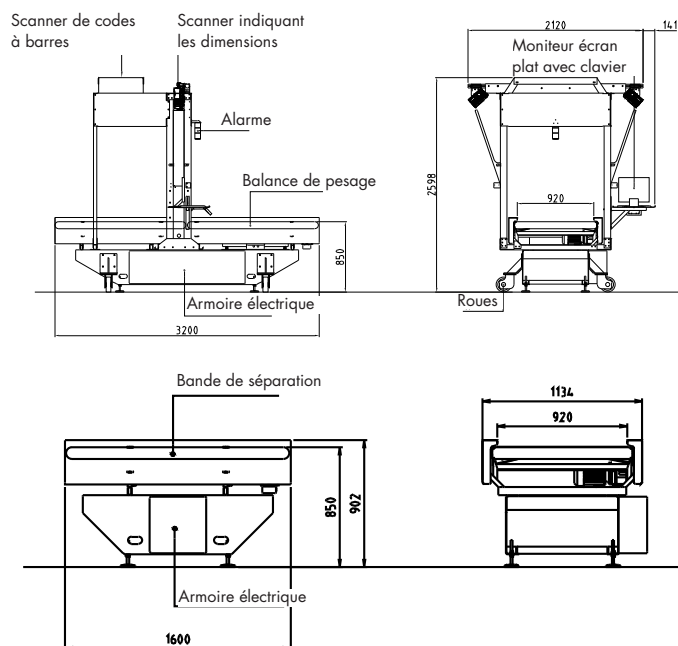

www.caljanritehite.com

Denmark
Caljan Rite-Hite ApS
Ved Milepaelen 6-8
DK-8361 Hasselager
Aarhus
Tel. +45 87 38 78 00
Fax +45 87 38 78 01

Germany
Caljan Rite-Hite GmbH
Industriestraße 7
D-65439 Flörsheim
Tel. +49 6145 93490
Fax +49 6145 934930

UK
Caljan Rite-Hite Ltd
Moorbridge Road
Bingham Industrial Estate
Nottingham NG13 8GG
Tel. +44 (0) 1949 838 850
Fax +44 (0) 1949 836 953

France
Caljan Rite-Hite S.A.R.L.
8, Rue Georges Besse
ZAC du Fossé Pâti
F-78330 Fontenay-le-Fleury
Tél +33 1 30 07 12 37
Fax +33 1 30 23 05 69

Benelux
Caljan Rite-Hite BV
Engelenburgstraat 57
7391 AM Iwello
Tel. +31 (571) 270 444
Fax +31 (571) 270 555

USA
Caljan America
3600 E. 45th Avenue
Denver, CO 80216
Tel. +1 303 321 3600
Fax +1 303 321 6767