

SELECTOR

MODULE DE TRI AUTOMATIQUE

RDI rapide

Selon notre expérience, le retour sur l'investissement de ces modules est très bon. Pouvoir retirer les articles non-standard pour les traiter manuellement permet au tri automatique de continuer de fonctionner à plein régime.

Capacité

La capacité dépend beaucoup de la taille des colis. Si les colis de vant être pré-triés ont une longueur de 600mm maximum, la capacité peut s'approcher de 1640 colis par heure.

Mise à jour

Le module Selector peut s'intégrer dans des systèmes déjà existants ou non.



UN MODULE ENTIÈREMENT AUTOMATIQUE POUR UN DOUBLE SYSTÈME DE TRI D'ARTICLES NON CONFORMES

Ce module peut-être utilisé dans n'importe quel environnement, où des articles, de formes ou tailles différentes doivent être pré-triés, y compris sur les sites ultra-sécurisés tels que les aéroports. Le Selector peut être utilisé pour filtrer des colis non standardisés indépendamment des processus automatiques qui suivent, en sélectionnant une direction pour les articles conformes, et permuter ceux qui sont non-conformes dans une autre direction. Le Selector peut s'intégrer dans des solutions déjà existantes.



Qualité

Ce module conçu pour fonctionner à haut régime peut supporter des environnements rudes tels que les zones de chargement/déchargement, des aéroports.



Sécurité

La grille qui entoure le module de tri empêche tout contact avec les pièces mobiles. Ce module répond aux normes internationales de sécurité, relative aux équipements de manutention.



Service après-vente

Notre réseau de techniciens et de sous-traitants peut effectuer des vérifications préventives, réduisant ainsi le risque de panne et les pertes de temps.



Description

Cette unité, entièrement automatique, permet aux articles non conformes d'être pré-sélectionnés sur deux directions. Le Selector peut s'utiliser pour filtrer les articles non-conformes en dehors du processus automatique. Selon notre expérience, le retour sur l'investissement de ces modules est très bon. Pouvoir retirer les articles non-standard pour les traiter manuellement permet au tri automatique de continuer de fonctionner à plein régime.

Conception

Le Selector est contrôlé par le système du client, qui envoie le signal au trieur. Quand un signal de tri est reçu, le trieur change sa position de façon à ce que l'article passe dans une direction ou une autre. Le système du client peut contrôler l'opération au moyen des signaux d'une photocellule (qui positionne l'article) et d'arrêt de fin de course pour la position du trieur. Ils sont disponibles sur un bornier, au même titre qu'une connexion moteur. La capacité dépend vraiment de la taille des colis. Plus les colis sont petits, plus grande est la capacité. Si les articles à pré-trier ont une longueur max. de 600 mm, la capacité est approximativement de 1640 colis par heure. Si les colis font un mètre de longueur, la capacité va descendre à 1300 colis par heure.

Données techniques

Longueur totale:	3,800 mm
Largeur totale:	1,880 mm
Hauteur totale:	2,200 mm
Longueur de la bande:	3,000 mm
Largeur de la bande:	1,000 mm
Vitesse de la bande:	0.78 m/s
Entraînement de bande:	Moto-réducteur 0.75 kW
Système de tri:	Came excentrique
Entraînement du trieur:	Moto réducteur 7,5 kW
Alimentation électrique:	400 V, 3 phases, 50 Hz
Temps de passage du trieur:	1.2 sec
Chargement de la bande:	50 kg/m
Structure du diverteur/trieur:	Acier
Hauteur de la barrière latérale:	320 mm
Poids total approximatif:	Approx. 2,200 kg
Couleur de la machine:	RAL No. sur demande
Couleur de la grille:	RAL No. 7037 gris, 1018 jaune ou 9005 noir
Sécurité:	Aux normes de sécurité CE

Dimensions

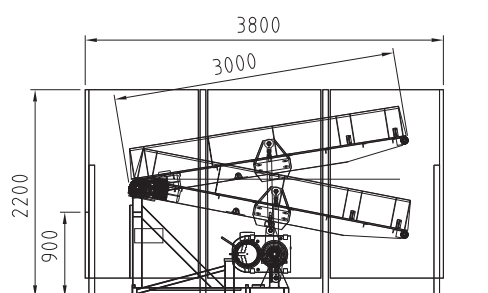
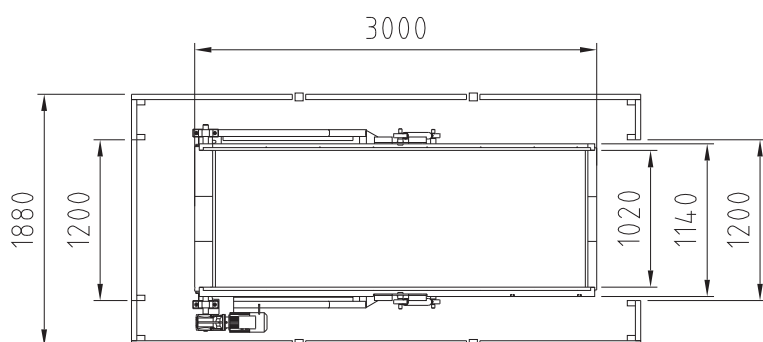

www.caljanritehite.fr

Le Danemark
Caljan Rite-Hite ApS
Ved Milepaelen 6-8
DK-8361 Hasselager
Aarhus
Tel. +45 87 38 78 00
Fax +45 87 38 78 01

Allemagne
Caljan Rite-Hite GmbH
Industriestraße 7
D-65439 Flörsheim
Tel. +49 6145 93490
Fax +49 6145 934930

Le Royaume-Uni
Caljan Rite-Hite Ltd
Moorbridge Road
Bingham Industrial Estate
Nottingham NG13 8GG
Tel. +44 (0) 1949 838 850
Fax +44 (0) 1949 836 953

France
Caljan Rite-Hite S.A.R.L.
8, Rue Georges Besse
ZAC du Fossé Pâté
F-78330 Fontenay-le-Fleury
Tél +33 1 30 07 12 37
Fax +33 1 30 23 05 69

Bénélux
Caljan Rite-Hite BV
Engelenburgstraat 57
7391 AM Twello
Tel. +31 (571) 270 444
Fax +31 (571) 270 555

Etats-Unis
Caljan Rite-Hite Inc
3600 E. 45th Avenue
Denver, CO 80216
Tel. +1 303 321 3600
Fax +1 303 321 6767